

仕様書番号 298010

Logisnext

FD240-4

フォークリフトトラック

トルクコンバータ付

仕 様 書

<http://www.keiyou.net>

三菱ロジスネクスト株式会社

フォークリフト 仕様書

【車 両 名 称】	FD240-4		
【種 類】	ディーゼル式カウンタバランス形		
【性 能】			
最大荷重	22,000 kg		
荷重中心 (フォークの基から)	1,250 mm		
最大揚高	3,000 mm		
サイドシフト量	左右各 200 mm		
フォークシフト量 (外々で)	950 ~ 2,750 mm		
マスト傾斜角 (前傾)	6°		
(後傾)	12°		
上昇速度 (負荷時)	310 mm/s		
走行速度 (無負荷時)	(前進)	(後進)	
< 1 速 >	7.0 km/h	6.5 km/h	
< 2 速 >	12.5 km/h	11.5 km/h	
< 3 速 >	22.0 km/h	20.0 km/h	
< 4 速 >	34.0 km/h	32.0 km/h	
登坂能力 (負荷時, 走行速度 1.6km/hにおいて)	1 / 5.0		
最小旋回半径 (車体最外部)	5,900 mm		
最低地上高 (マスト下)	295 mm		
【重 量】			
空車重量	約 36,000 kg		

【機 関】

名 称	三菱ふそうトラック・バス “6D24-T” ディーゼル機関
形 式	4 サイクル 水冷
シリンダー数 (径 x 行程)	6 - 130 x 150 mm
総行程容積	11.94 lit.
定格出力	165 kW(224 ps) / 2,100 rpm
最大トルク	980 N・m(100 kg-m) / (1,400 rpmにおいて)
空気清浄器	口紙式 1個
蓄電池 (JIS 5時間率容量)	12 V, 108 AH 2個
燃料タンク	600 lit.

【伝 動 装 置】

トルクコンバータ (形 式)	3要素 1段 単相形
変 速 機 (形 式)	パワーシフト, 常時噛み合い式, 自動変速式
(変速段数)	(前進) 4段, (後進) 4段
減速機および差動機	普通形 1段減速式
終 減 速 機	遊星歯車式
車 輪 (前 車 輪)	4 - 14.00 - 24 - 24 PR(ID)
(後 車 輪)	2 - 14.00 - 24 - 24 PR(ID)
ブレーキ装置 (常用ブレーキ)	前輪制動, 油圧湿式ディスク
(駐車ブレーキ)	変速機内蔵湿式多板ディスク機械式
かじ取り装置 (形 式)	後輪かじ取り, ハイドロスタティック式

【荷 役 装 置】

マ ス ト	内J・外C形断面, 転動式, 2段伸縮マスト
リフトチェーン	リフチェーン 2条

【油 圧 装 置】

リフトシリンダー	単動ピストン式
ティルトシリンダー	複動ピストン式
サイドシフトシリンダー	複動ピストン式
フォークシフト用モーター	オビットモーター (歯車式)
油 圧 ポ ン プ	歯車式
切 換 バ ル ブ	(メイン)3連+(アタッチメント)2連, 油圧パロット式, リーフバルブ付
ステアおよびトルコマチック用ポンプ	歯車式

【運 転 装 置】

〈運 転 席 位 置〉		車体中心から左寄り、シート前後・背角調整可	
〈運 転 室〉		鋼製キャビン (エアコン付)	
〈レバーおよびペダル類〉			
かじ取りハンドル	1	リフトレバー	1
ブレーキペダル	2	ティルトレバー	1
加速ペダル	1	サイドシフトレバー	1
方向変換レバー	1	フォークシフトレバー	2
速度変換レバー	1	座席操作レバー(前後)	1
〈ス イ ッ チ 類〉			
メインスイッチ (イグニッションを含む)	1	警音器ボタン	1
ライトスイッチ	1	駐車ブレーキスイッチ	1
方向指示器スイッチ (デマースイッチを含む)	1	作業灯スイッチ	2
		ドライブモード切替スイッチ	1
		非常走行スイッチ	1
〈計 器 類〉			
走行速度計	1	燃 料 計	1
アワメータ	1	ミッション油温計	1
機関温度計	1		
〈警 告 装 置〉			
駐車ブレーキ警告	1	方向指示器指示	左右各 1
機関油圧警告	1	ブレーキ油圧警告(ブザー併用)	1
機関ブリード警告	1	ブレーキ油温警告	1
エンジン故障診断モニターランプ	2	作業灯警告	1
エアクリーナ目詰まり警告	1	ハイビーム表示灯	1
充電警告	1	インターロック警告灯(ブザー併用)	1
〈照 明 装 置〉			
前 照 灯	2	後 退 灯	1
車 幅 灯	2	方向指示灯	前後各 2
尾 灯	2	前部作業灯(フロントフェンダ*上)	左右各 1
制 動 灯	2	後部作業灯(ウイト上)	左右各 1
〈そ の 他〉			
警 音 器	1	バックミラー	左右各 1
後部反射器	2	リヤアングミラー(ウイト上)	1
後退警告器	1		

【牽 引 装 置】 (形 式)

穴付きプレート

【付 属 工 具】

(標準工具) 一 式

【その他の 装 備】

- | | | |
|-------------|--|-----|
| (1) 標準マ ス ト | [VM300] | 一 式 |
| (2) サイドシフト | [油圧シリンダ-式] | 一 式 |
| (3) フォークシフト | [油圧モーター式、アタッチメント簡易脱着式] | 一 式 |
| (4) フ ォ ー ク | [・フォークシフト用、簡易脱着式
・サイズ 2440 x 310 x 105mm] | 一 式 |
| (5) 前部作業灯増設 | [フィンガーバー-上部、左右各1コ、ハロゲン70W、スイッチ 1コ] | 一 式 |
| (6) ティルトゲージ | | 一 式 |
| (7) 後部作業灯変更 | [ウェイト上部、左右各1コ、ハロゲン70W、スイッチ 1コ] | 一 式 |
| (8) 指定色塗装 | | 一 式 |

<http://www.keiyou.net>

添 付 ・ 営 図 番 号 9 5 2 1 1 6 0

Logisnext

フォーク リフト トラック
FORK LIFT TRUCK

MODEL ; FD240-4

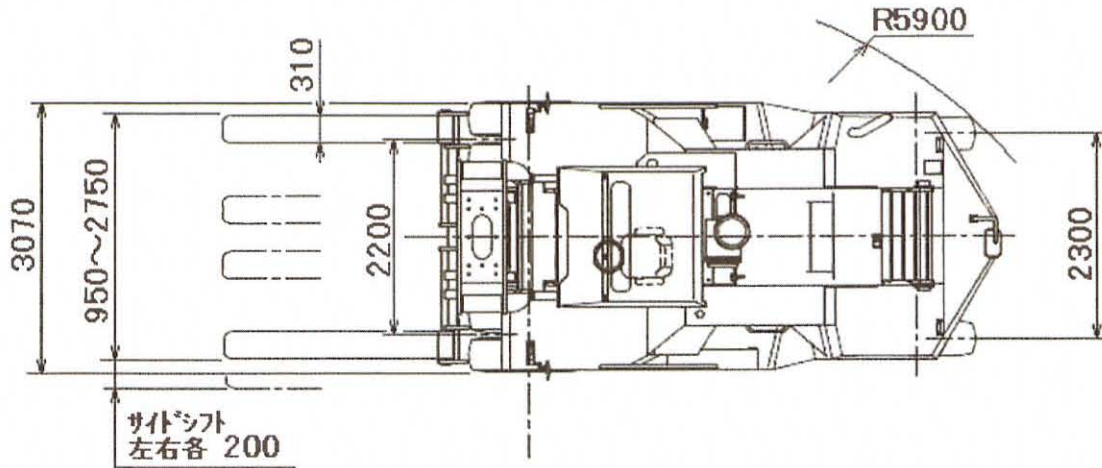

最大荷重

2200kg / 1,250mm

<http://www.keiyounet>

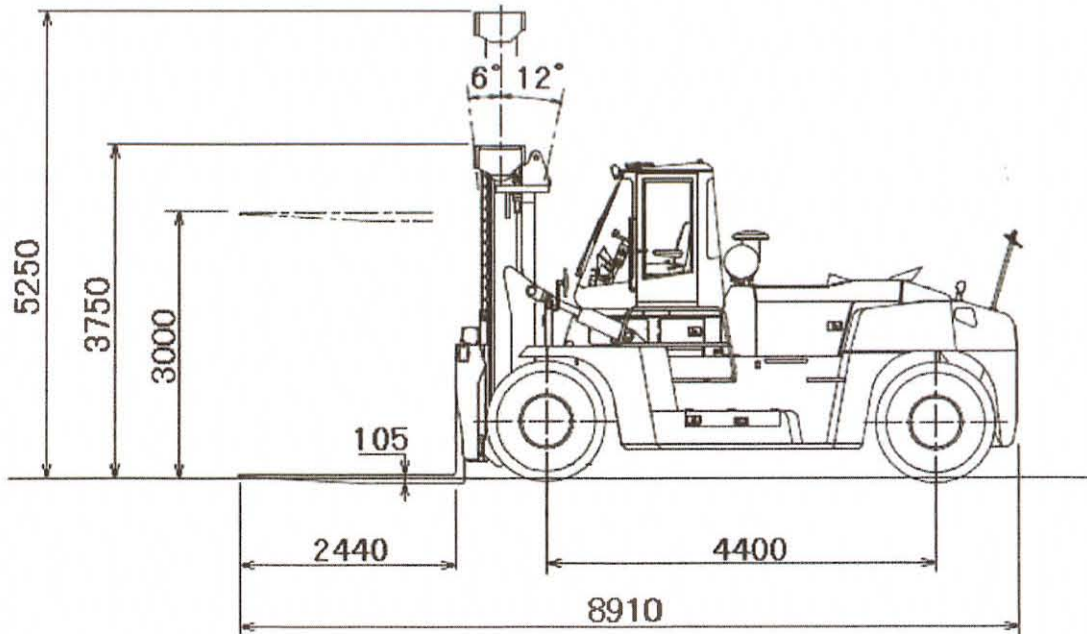

注) 本図はイメージ図です。

受注後の詳細設計で、寸法・形状を変更する場合があります。

三菱ロジスネクスト株式会社
MITSUBISHI LOGISNEXT CO., LTD.

9521160